

Minifix M8 8x34 42x 	Minifix G18 15x14 42x 	KVLY 8x30 38x 	AC 30x 
DM x9 	MA x9 	SİYAH KULP 3x 	Demir Boru Aparat 1x 
3,5x18 x36 			

PARÇA KODLAMA

Bu modülün kurulumu için gerekli olan araçlar.
The necessary tools (not included)

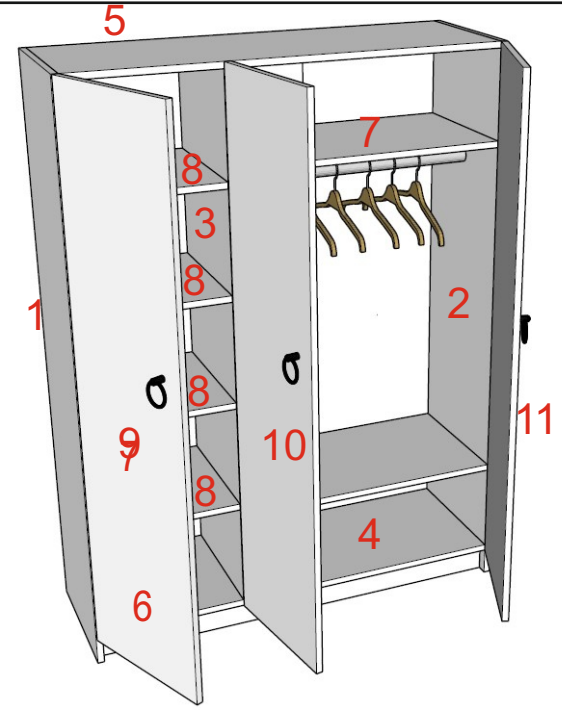
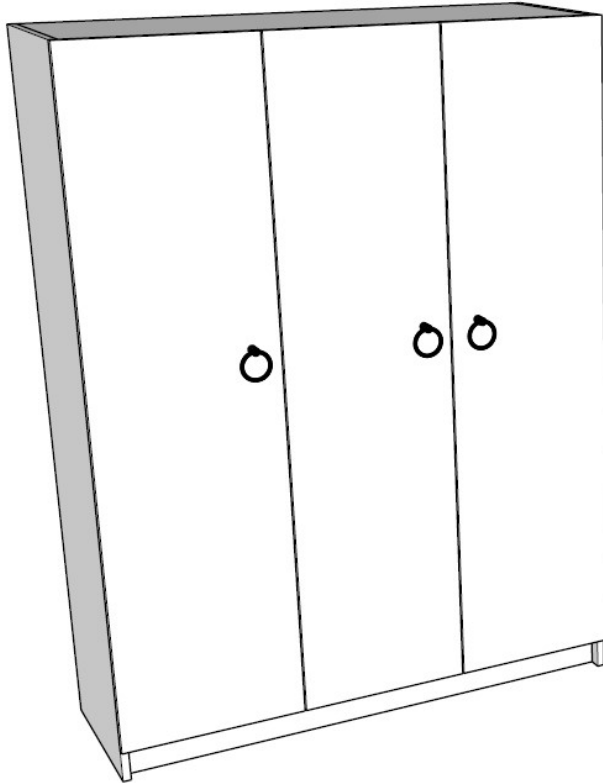

1. Adım

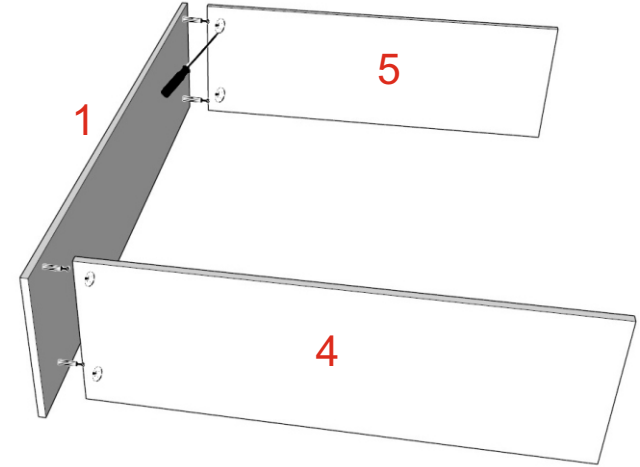

1,4 ve 5 Nolu parçalar Mnfks takımları le şekildek gb montajlanır. Mnfks takımının uzun parçası 1 Nolu parçadaki yuvasına, gövdesi se 4 ve 5 Nolu parçalardak yuvasına yerleştirir. Mnfks uzun parçaları gövdelerin çersne sokulur ve Tornavda yardımı le gövdeler sıkılır.

2. Adım

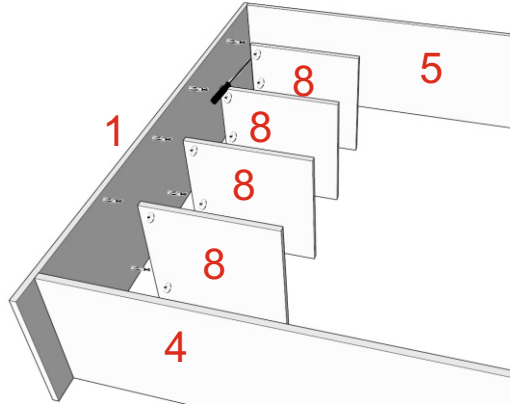

1.Adım da yapılan işlemleri 8 Nolu parça içinde yapıyoruz.

3. Adım

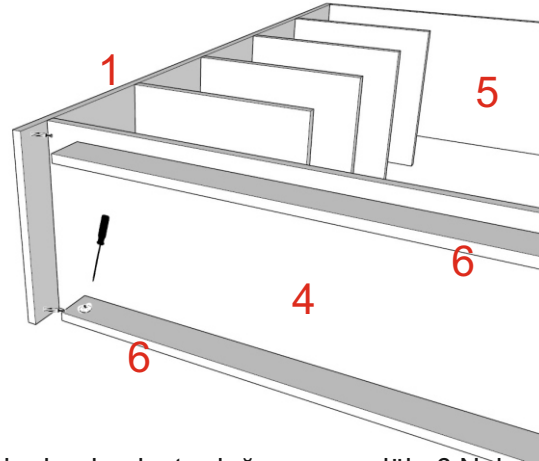

İlk iki adımda oluşturduğumuz modüle 6 Nolu parçaları Minifiks takımı ile birleştirme işlemi yapılır Minifiks takımının uzun parçası 6 Nolu parçadaki yuvasına, gövde ise 6 Nolu parçadaki yuvasına takılıp tornavida yardımı ile sıkılır.

4. Adım

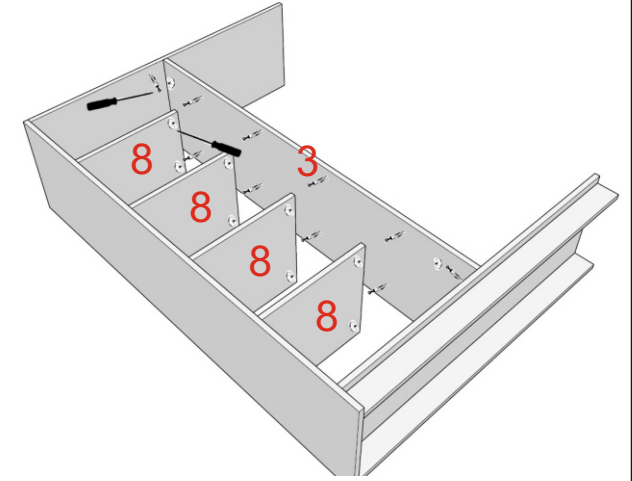

3 Nolu parça 5 ve 4 Nolu parçalara kısa kenardan, 8 nolu parçaya bağlanırken yüzey alanından birleştirme işlemi yapılır yüzey alanına Minifiks takımının uzun parçası takılır.

5. Adım

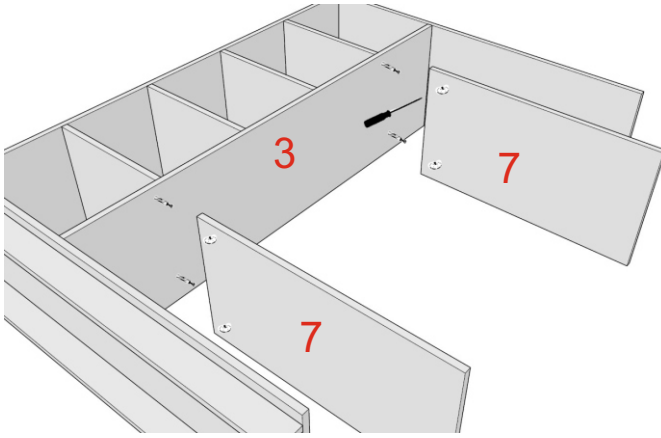

2.Adımda 1 ve 8 Nolu parçalara yaptığımız işlemin aynısını yapıyoruz. 3 Nolu parçayı 1 Nolu parça gibi, 7 Nolu parçayı 8 Nolu parça gibi düşünebilirsiniz.

6. Adım

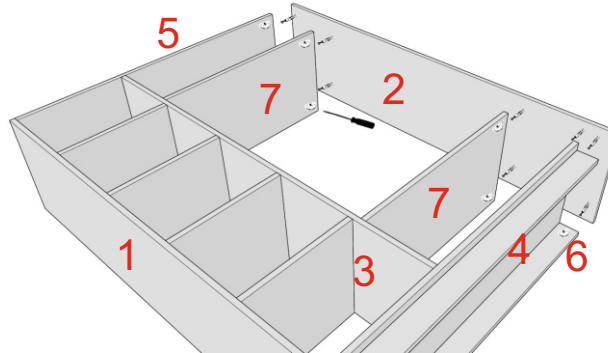

2 Nolu parçanın yüzey alanına takılan minifiks takımının uzun parçası ile 4,5,6 ve 7 Nolu parçalara takılan minifixin gövdeleri sıkılarak birleştirilir.

7. Adım

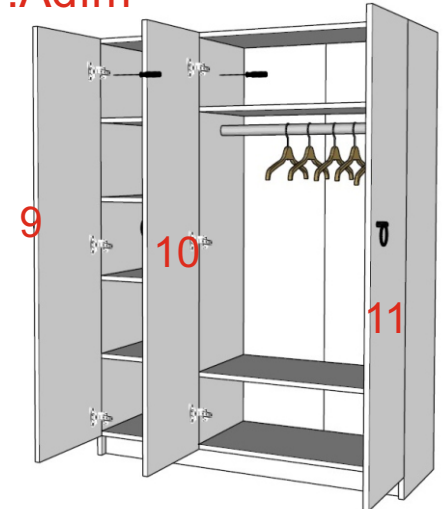

Son olarak 9,10 ,11 Nolu parçalara takılan menteşeler ile 1,2 ve 3 nolu parçalara sabitleyoruz.

8. Adım

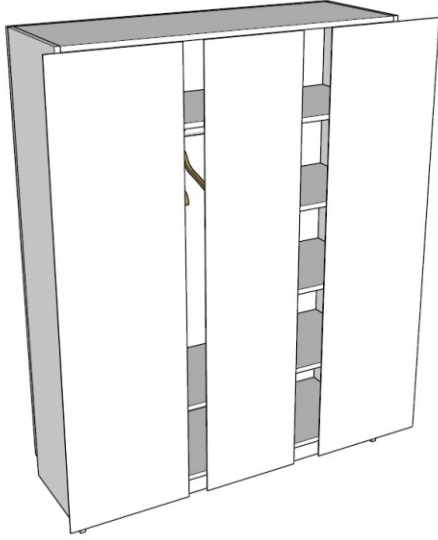

Arkalıkları çivi ile çiviliyoruz.

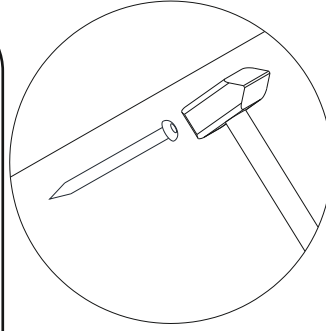

PARÇA LİSTESİ

Parça No	Ölçüler (En x Boy)	Adet	Onay
1 Nolu Parça	400 x 1600	1	
2 Nolu Parça	400 x 1600	1	
3 Nolu Parça	400 x 1488	1	
4 Nolu Parça	400 x 1164	1	
5 Nolu Parça	400 x 1164	1	
6 Nolu Parça	76 x 1164	2	
7 Nolu Parça	400 x 746	2	
8 Nolu Parça	400 x 400	4	
9 Nolu Parça	414 x 1524	1	
10 Nolu Parça	388 x 1524	1	
11 Nolu Parça	388 x 1524	1	
Arkalık	423 x 1520	2	
Arkalık	346 x 1520	1	

Sorunlar ve Çözümleri

Sorun: Ürün taşıma sırasında hasar almış.

Çözüm: Hasarlı parça veya parçaların üzerindeki numaraları bizlere veya alışveriş yaptığınız web sitesine iletmeniz durumunda hemen gerekli parçalar tarafınıza ÜCRETSİZ olarak gönderilecektir

Sorun: Montaj konusunda desteğe ihtiyacım var.

Çözüm: Montaj ekibimiz yoktur ancak montaj konusunda telefon veya whatsapp üzerinden destek verebilmekteyiz. Bunun için alışveriş yaptığınız web sitesi üzerinden bizlere ulaşmanız ve sipariş numaranız ile montaj talimatlarının ilk sayfasında sağ altta yer alan ürün kodunu iletmeniz yeterlidir.

Sorun: Ürünüm eksik geldi.

Çözüm: İlk olarak eğer ürün 2 veya daha fazla koliden oluşmakta ise kargo firması eksik koli getirmiş olabilir. Bizler ile iletişime geçerseniz hemen kargo firması ile iletişime geçerek eksik kolinin sizlere ulaşmasını sağlarız. Eğer koli içerisinde parça eksik ise öncelikli olarak kusura bakmayınız parça numarasını iletmeniz durumunda hemen gerekli gönderim sağlanacaktır.

Sorun: Üründe kapak var ancak kapaklar arası açık kalmakta.

Çözüm: Merak edilecek bir durum yok montaj esnasında menteşede bulunan hiç kullanmadığınız ve değişiklik yapmadığınız ayar vidası bulunmaktadır. Bu vidayı sıkarak veya gevşelterek kapakların ayarlarını rahatlıkla yapabilirsiniz.

Diğer tüm soru ve sorunlarınızın çözümleri için bizimle iletişime geçmeniz yeterlidir

Yaşayabileceğiniz problemler için ürünü satın aldığınız websitesi üzerinden yada hafta içi ve cumartesi günleri 0549 4510087 numaralı telefondan destek alabilirsiniz.